

PRUEBAS DE ACCESO A CICLOS FORMATIVOS DE GRADO SUPERIOR.

Resolución de 24 de mayo de 2001 (DOE 29 de mayo de 2001)
de junio de 2001

Fecha: 26

DATOS DEL ASPIRANTE	CALIFICACIÓN
Apellidos: _____	APTO <input type="checkbox"/> NO APTO <input type="checkbox"/>
Nombre: _____ DNI: _____	
I.E.S. de inscripción: _____	
I.E.S. de realización: _____	

PRUEBA DE DIBUJO TÉCNICO

Instrucciones:

Mantenga su DNI en lugar visible durante la realización del ejercicio.

Lea detenidamente los enunciados de los ejercicios antes de comenzar su resolución.

Criterios de calificación:

Cada ejercicio tendrá una puntuación máxima de 5 puntos.

NORMALIZACIÓN.

Croquizar según normas el objeto representado

En perspectiva axonométrica; (los agujeros atraviesan la pieza.)

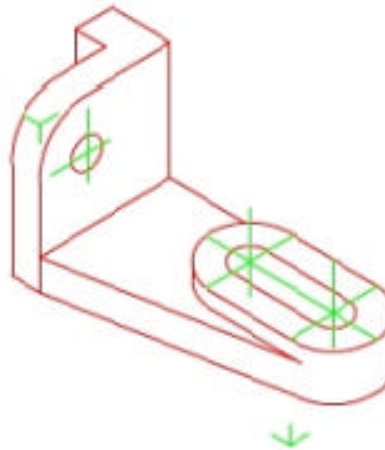

Utilizar el número mínimo de vistas y cortes
Para definir el objeto, acotar sin consignar
Sus valores numéricos.

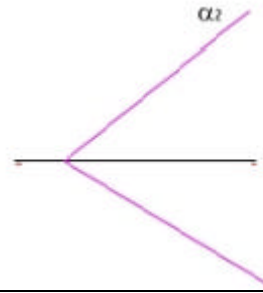

SISTEMAS DE REPRESENTACIÓN

Hallar uno de los puntos de la línea de tierra que dista 25 mm del plano α

Explicación razonada

CRITERIOS DE CALIFICACIÓN